

# TECHNISCHE SPECIFICATIES

	D263S	D332ST	D263SW	D263SW X-TRA	D332SWT	D332SWT X-TRA
A	1.368	1.368	1.368	1.419	1.368	1.419
B	2.669	2.669	2.669	2.718	2.669	2.718
C	3.360	3.360	3.360	3.389	3.360	3.389
D	622	622	622	622	622	622
E	74	74	74	74	74	74
F	737	737	737	737	737	737
G	1.136	1.136	1.136	1.136	1.136	1.136
H	2.165	2.165	2.230	2.230	2.230	2.230
I	--	--	2.220	2.220	2.220	2.220
J	1.535	1.535	1.550	1.148	1.550	1.148
K	1.827	1.827	1.827	1.360	1.827	1.360
L	2.558	2.558	2.558	2.067	2.558	2.067
M	3.138	3.138	3.138	2.641	3.138	2.641
N	41°	41°	41°	44°	41°	44°
O	52°	52°	52°	55°	52°	55°
P	44°	44°	44°	41°	44°	41°
Q	27°	27°	27°	27°	27°	27°
R	Ø 670	Ø 670	Ø 670	Ø 670	Ø 670	Ø 670
1A	2.257	2.257	2.257	2.469	2.257	2.469
1B	1.900	1.900	1.900	2.263	1.900	2.263
1C	1.040	1.040	1.040	1.163	1.040	1.163
1D	890	890	890	1.100	890	1.100

	D263S	D332ST	D263SW	D263SW X-TRA	D332SWT	D332SWT X-TRA
S	1.040 kg	1.060 kg	1.040 kg	1.500 kg	1.060 kg	1.500 kg
T	799 kg	810 kg	799 kg	1.100 kg	810 kg	1.100 kg
U	580 kg	590 kg	580 kg	750 kg	590 kg	750 kg
V	430 kg	435 kg	430 kg	550 kg	435 kg	550 kg
W	1.376 kg	1.400 kg	1.376 kg	1.500 kg	1.400 kg	1.500 kg
X	833 kg	850 kg	833 kg	900 kg	850 kg	900 kg
Y	597 kg	615 kg	597 kg	650 kg	615 kg	650 kg

Maten in mm, gemeten op standaard banden. Kiplasten in rechte stand gemeten, zonder extra contragewichten. Fouten en wijzigingen onder voorbehoud.

Let op! Alle waardes zijn gemeten met een GIANT snelwissel systeem. Indien u kiest voor een ander snelwisselsysteem, zijn hier eventueel andere waardes van toepassing. TOBROCO-GIANT kan niet aansprakelijk worden gesteld voor de eventuele gevolgen.

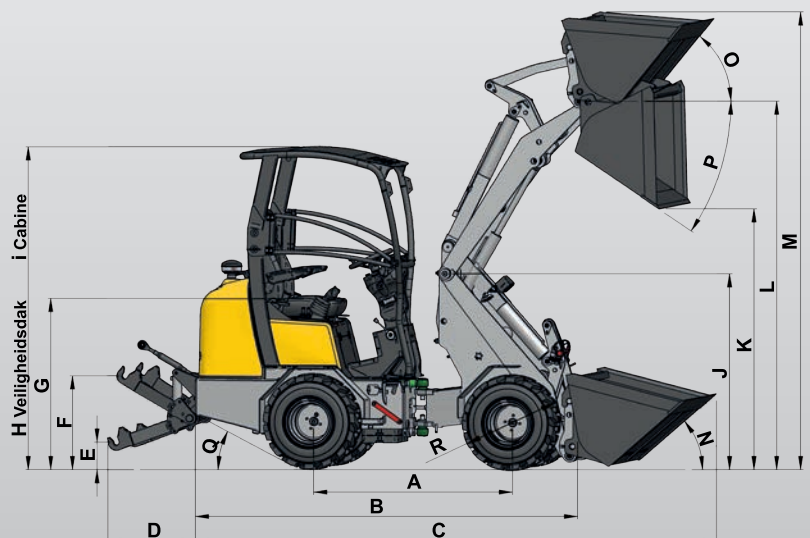
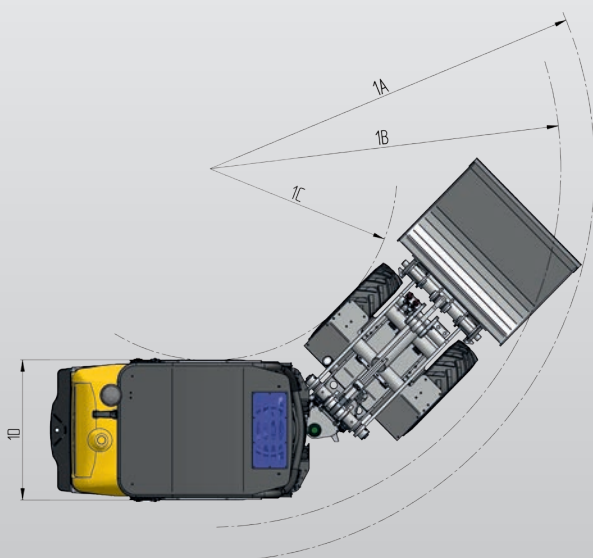
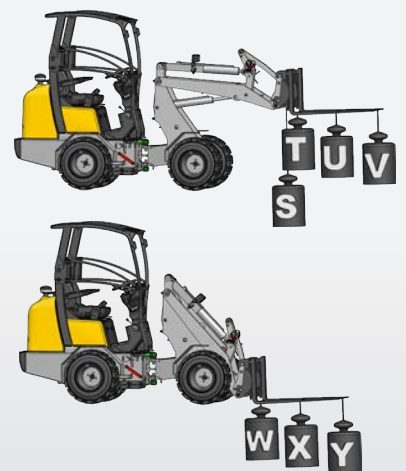

Gegevens onder voorbehoud